

トップエア-工業株式会社

DATE
2020.01.06

DESIGNED

DRAWN

TYPE

スリムトップ 昇降式

S200 施工例

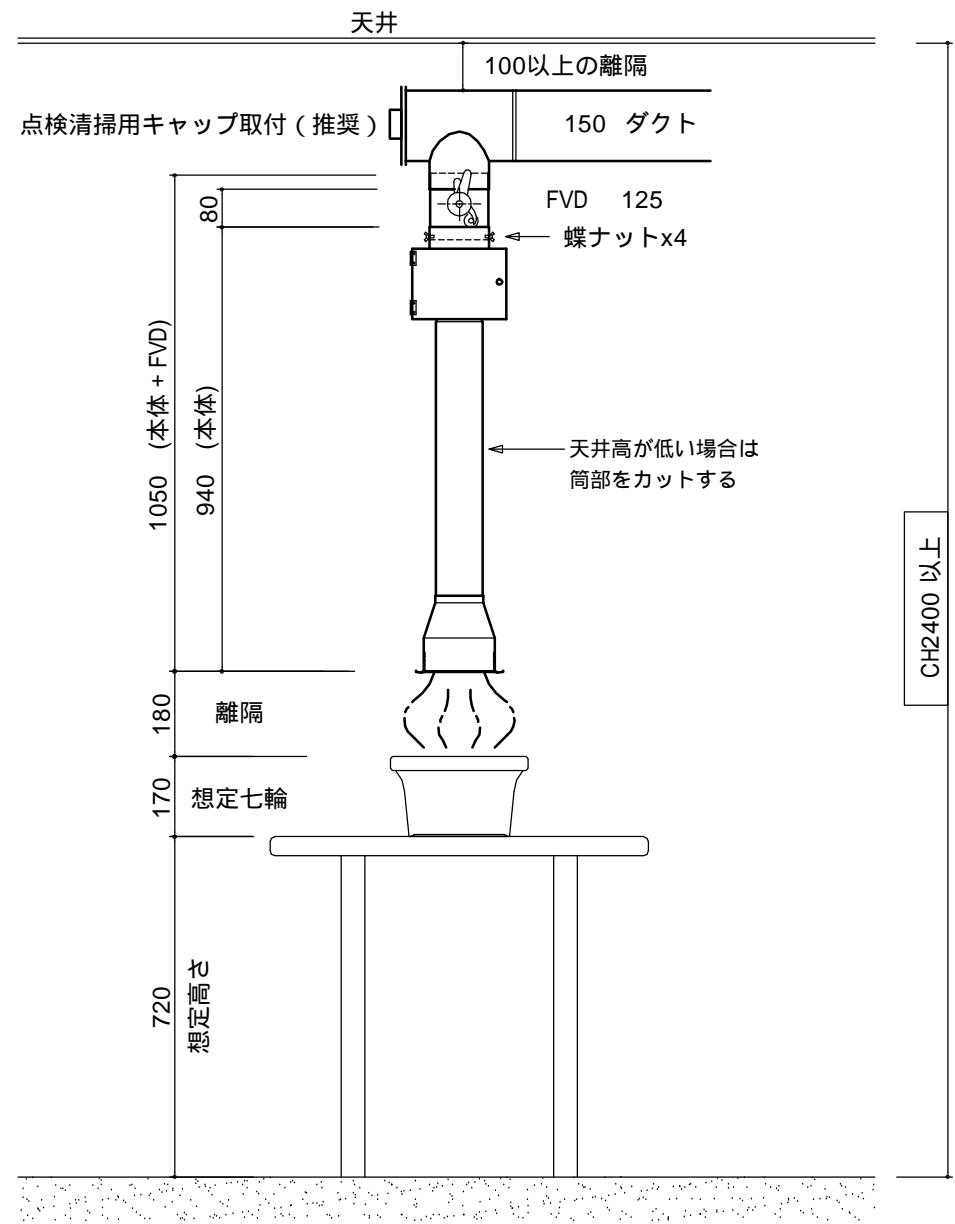
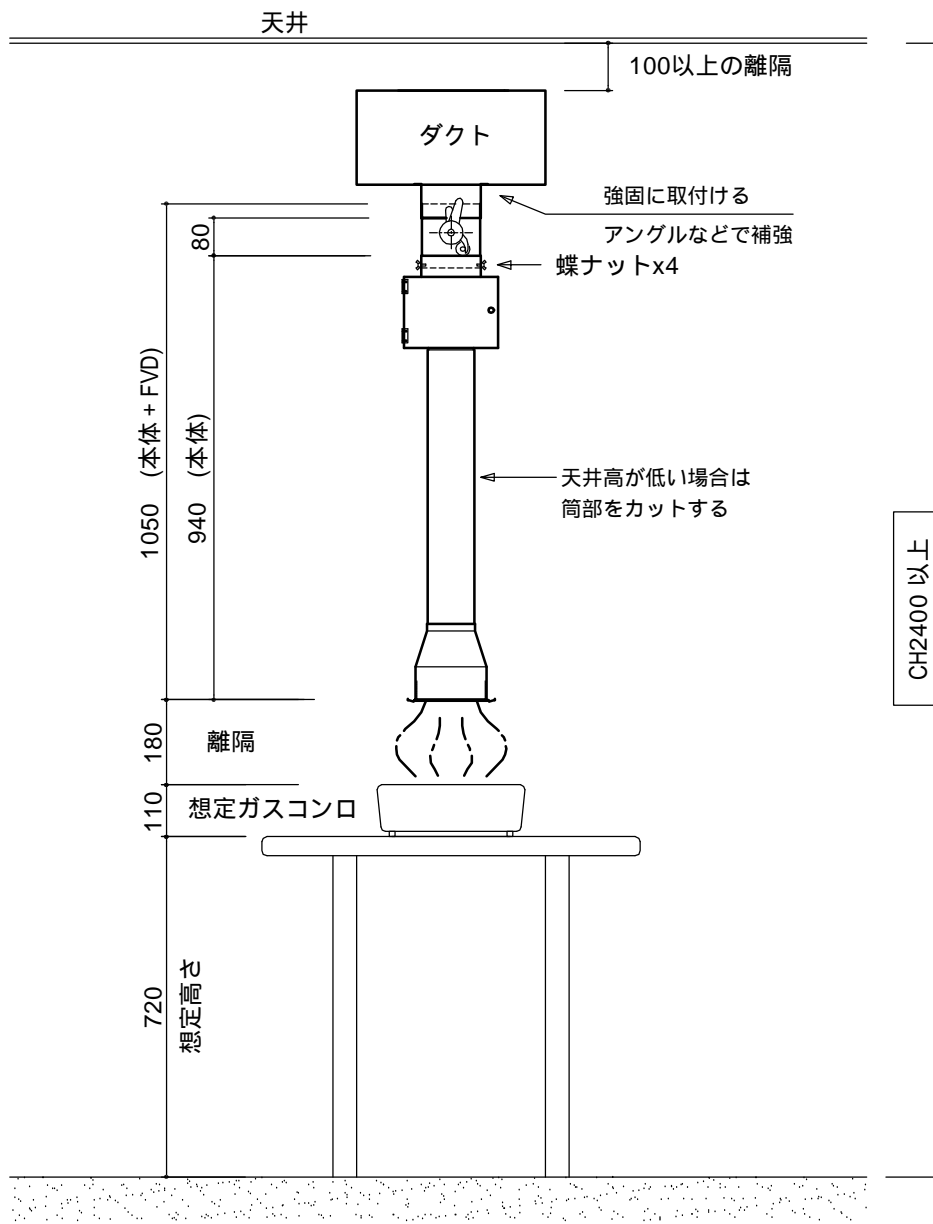

トップエア-工業株式会社

DATE
2020.01.06

DESIGNED

DRAWN

TYPE

スリムトップ 固定式

SS-F . SP-F 施工例

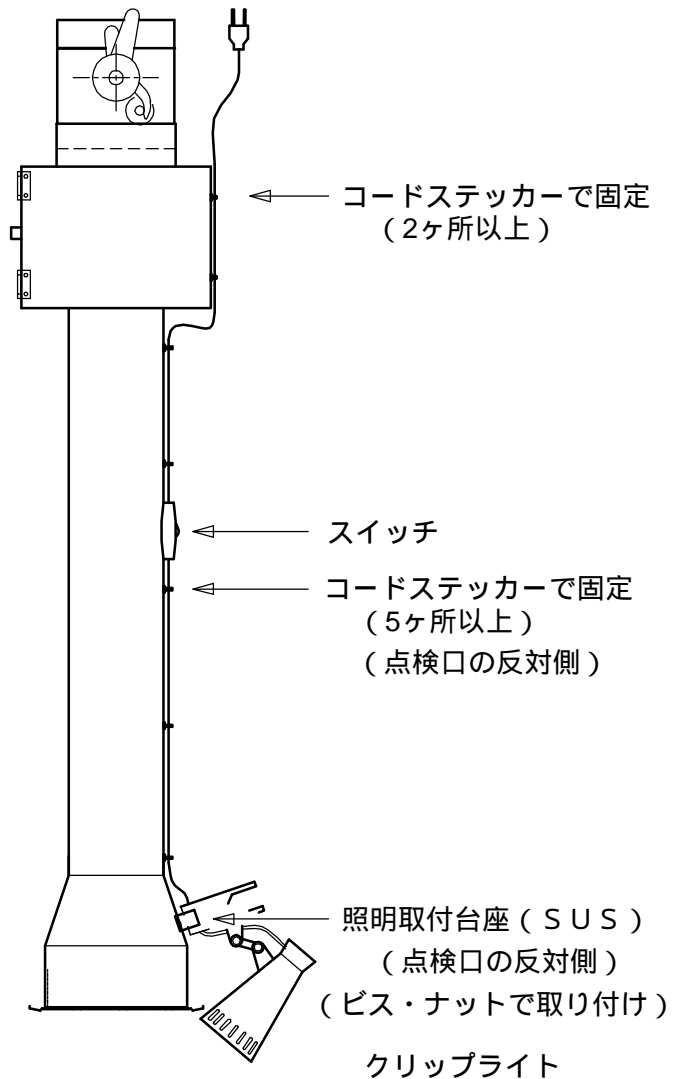

SS-F. SP-F

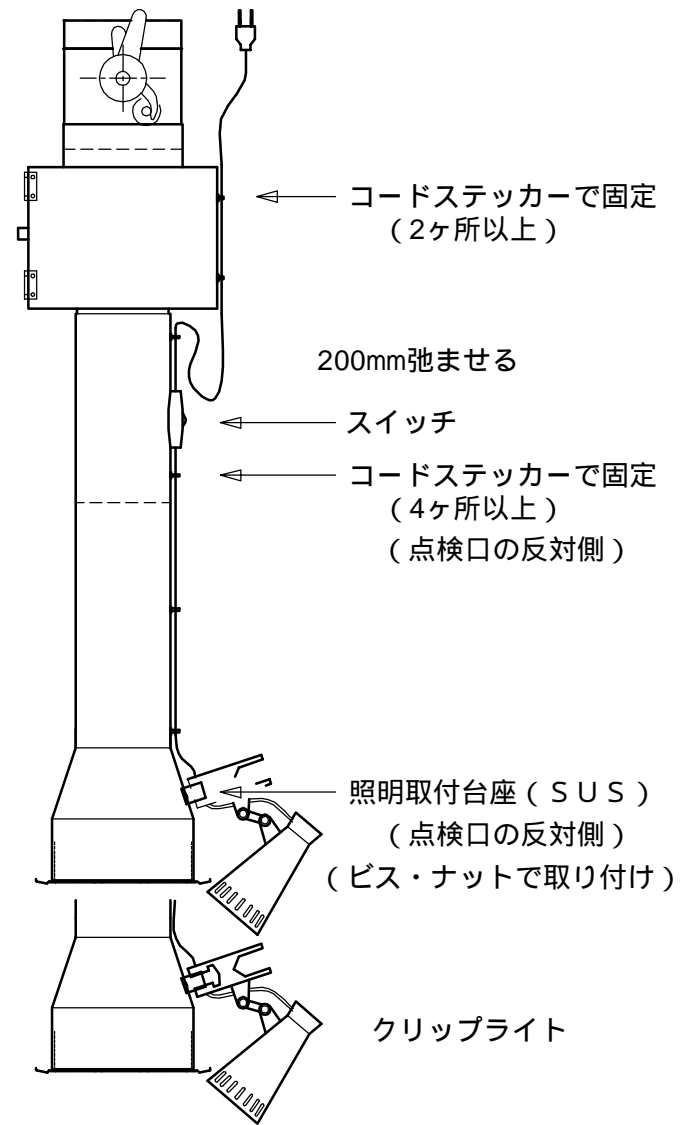

S200



トップエア-工業株式会社

DATE
2020.01.06

DESIGNED

DRAWN

TYPE

SS-F. SP-F. S200

クリップライト取り付け図

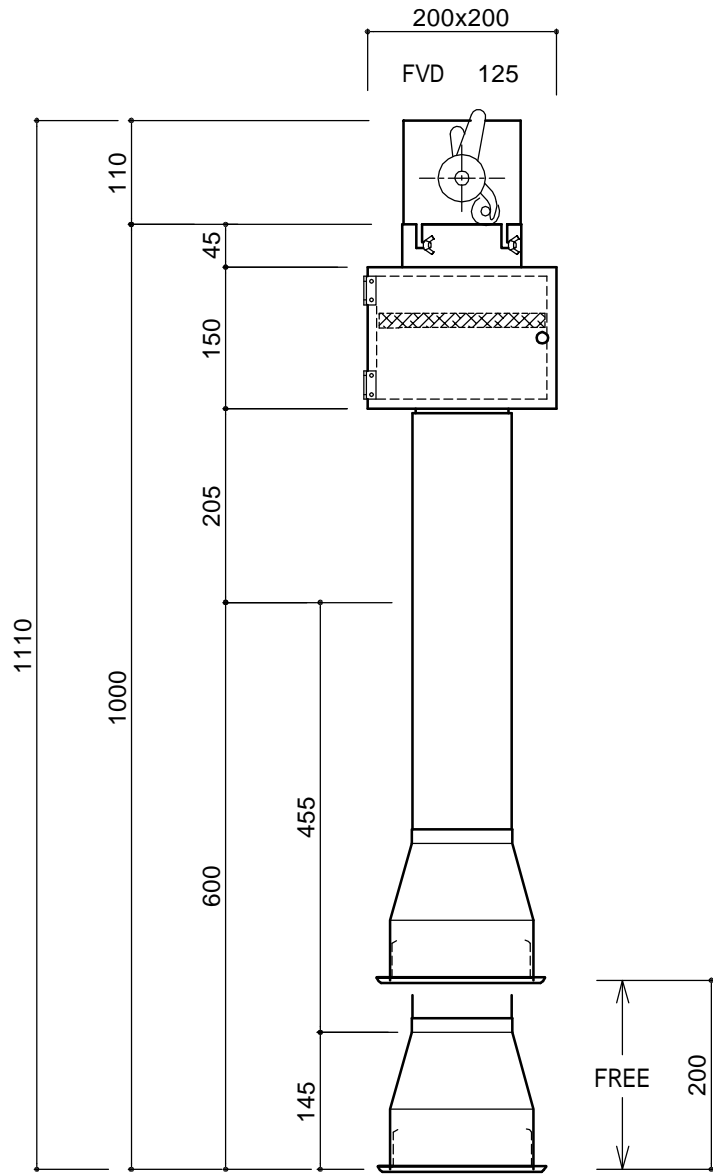

スリムトップ 昇降式・S200

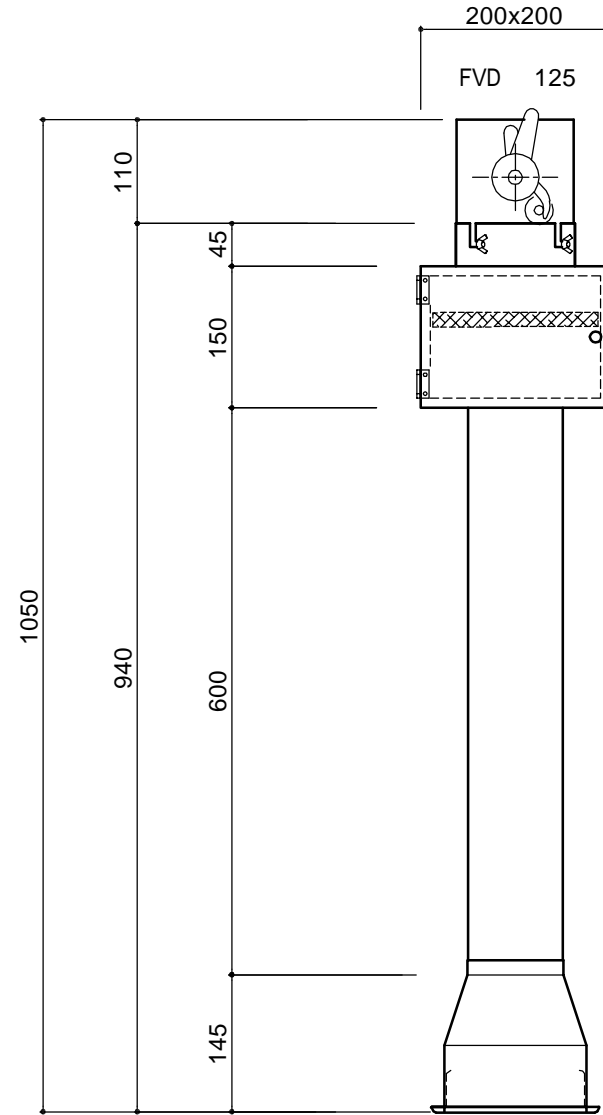

スリムトップ 固定式・SP-F . SS-F

スリムトップ 排風機設定表

2020年1月6日

台数	設計基準・ダクト寸法		三菱電機	テラル			台数
	設計風量	風速8m/s	ダク外延長・曲管数	ダク外延長・曲管数	ダク外延長・曲管数	ダク外延長・曲管数	
	m ³ /H	推奨寸法	10m L×4以下	20m L×6以下	28m L×8以下	36m L管×10以下	
1	360	φ175	BF-19S/T 200pa-360m ³ /h	吸込グリル面速は5.5m/s (300m ³ /h) で風量調整 設計上で1台の排気風量は、360m ³ /hとする。			1
2	720	φ200	BF-21S/T 280pa-720m ³ /h				2
3	1080	φ250	BF-25T	No1.1/4 0.4kw	No1.1/4 0.75kw	No1.1/4 0.75kw	3
		300x200	300pa-1080m ³ /h	350Pa-1080m ³ /h	520Pa-1080m ³ /h	670Pa-1080m ³ /h	
4	1440	φ275	BF-28T	No1.1/2 0.75kw	No1.1/2 0.75kw	No1.1/2 1.5kw	4
		400x200	280pa-1440m ³ /h	390Pa-1440m ³ /h	530Pa-1440m ³ /h	650Pa-1500m ³ /h	
5	1800	φ300	No1.1/2 0.75kw	No1.1/2 0.75kw	No1.1/2 0.75kw	No1.3/4 1.5kw	5
		400x200	280Pa-1800m ³ /h	320Pa-1800m ³ /h	510Pa-1800m ³ /h	650Pa-1800m ³ /h	
6	2160	φ325	/	No1.3/4 0.75kw	No1.3/4 1.5kw	No1.3/4 1.5kw	6
		450x200		360Pa-2160m ³ /h	540Pa-2160m ³ /h	680Pa-2160m ³ /h	
7	2520	φ350	/	No1.3/4 0.75kw	No1.3/4 1.5kw	No1.3/4 1.5kw	7
		450x250		350Pa-2520m ³ /h	530Pa-2520m ³ /h	670Pa-2520m ³ /h	
8	2880	φ375	/	No2 1.5kw	No2 1.5kw	No2 2.2kw	8
		500x250		380Pa-2880m ³ /h	520Pa-2880m ³ /h	650Pa-2880m ³ /h	
9	3240	φ400	/	No2 1.5kw	No2 1.5kw	No2 2.2kw	9
		550x250		360Pa-3240m ³ /h	500Pa-3240m ³ /h	660Pa-3240m ³ /h	
10	3600	φ400	/	No2 1.5kw	No2 2.2kw	No2 2.2kw	10
		600x250		360Pa-3600m ³ /h	520Pa-3600m ³ /h	670Pa-3600m ³ /h	
11	3960	650x250	/	No2 1.5kw	No2 2.2kw	No2 2.2kw	11
				350Pa-3960m ³ /h	520Pa-3960m ³ /h	660Pa-3960m ³ /h	
12	4320	700x250	/	No2 2.2kw	No2 2.2kw	No2 3.7kw	12
				370Pa-4320m ³ /h	520Pa-4320m ³ /h	660Pa-4320m ³ /h	
13	4680	750x250	/	No2 2.2kw	No2 3.7kw	No2 3.7kw	13
				360Pa-4680m ³ /h	550Pa-4680m ³ /h	660Pa-4680m ³ /h	
14	5040	650x300	/	No2.5 2.2kw	No2.5 2.2kw	No2.5 3.7kw	14
				340Pa-5040m ³ /h	530Pa-5040m ³ /h	650Pa-5040m ³ /h	
15	5400	700x300	/	No2.5 2.2kw	No2.5 2.2kw	No2.5 3.7kw	15
				350Pa-5400m ³ /h	520Pa-5400m ³ /h	650Pa-5400m ³ /h	
16	5760	750x300	/	No2.5 2.2kw	No2.5 2.2kw	No2.5 3.7kw	16
				350Pa-5760m ³ /h	550Pa-5760m ³ /h	680Pa-5760m ³ /h	
17	6120	800x300	/	No2.5 2.2kw	No2.5 2.2kw	No2.5 3.7kw	17
				380Pa-6120m ³ /h	520Pa-6120m ³ /h	670Pa-6120m ³ /h	
18	6480	850x300	/	No2.5 3.7kw	No2.5 3.7kw	No2.5 3.7kw	18
				380Pa-6480m ³ /h	560Pa-6480m ³ /h	680Pa-6480m ³ /h	

上記の風量、圧力表は最低推奨値（参考値）であり現場の施工によって補償されるものではありません。

ダクト系統は10台以内で複数台に分割すると効率が良くなります。