

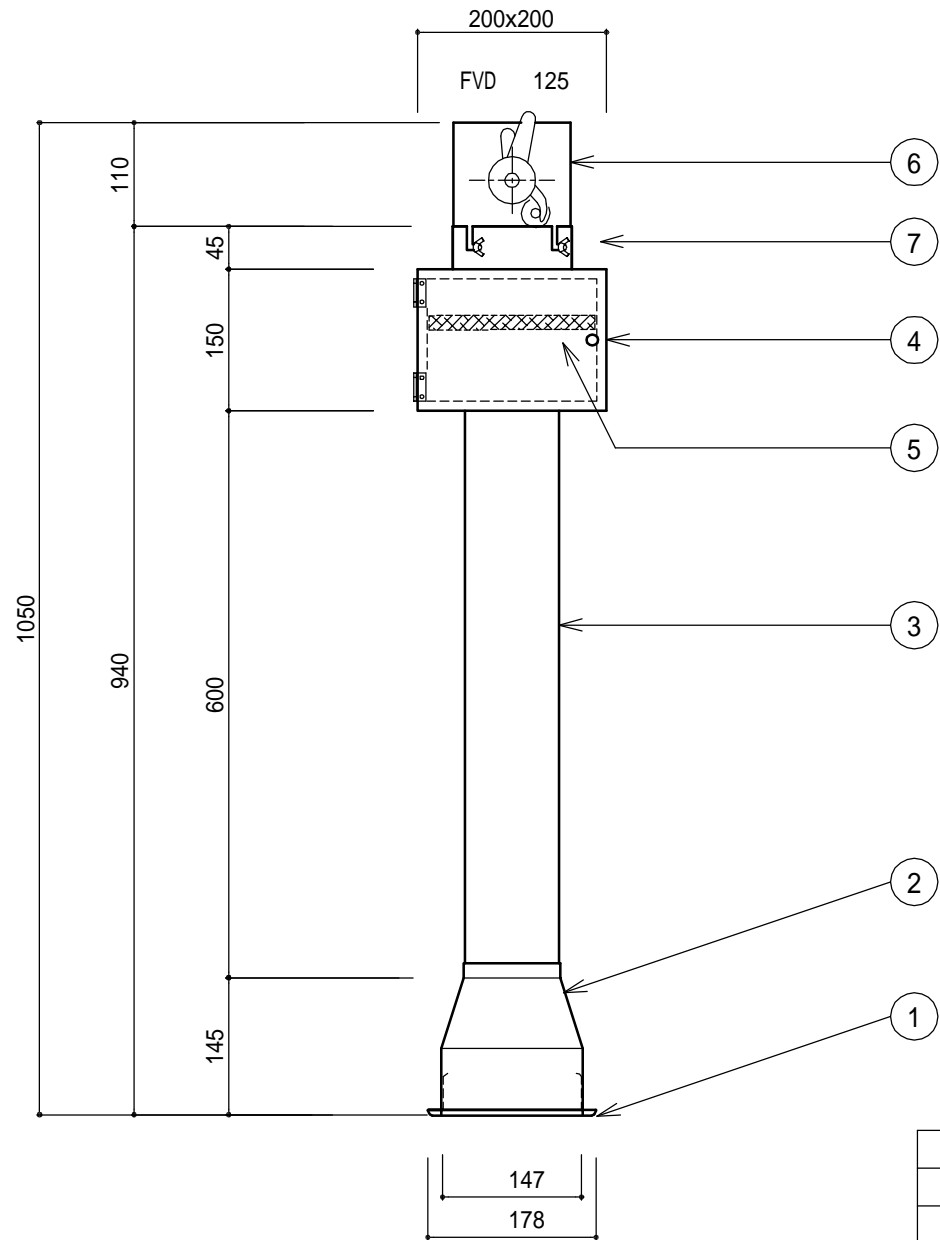

7	蝶ナット		4ヶ所
6	FVD ( 180 )	125	FVD-402
5	グリスフィルタ -	197 x 173 x 15t	鉄枠
4	フィルタ - チャンバ -	200 x 200 x 150	焼付塗装
3	ダクト 106	鋼板 1.0 t	
2	フ - ド 150		
1	吸込みグリル	150	SUS
No	名称	寸法・仕様	備考



7	蝶ナット		4ヶ所
6	F V D ( 180 )	125	FVD-402
5	グリスフィルタ -	197 x 173 x 15t	鉄枠
4	フィルタ - チャンバ -	200 x 200 x 150	焼付塗装
3	ダクト 106	鋼板 1.0 t	
2	フ - ド 150		
1	吸込みグリル	150	SUS
No	名称	寸法・仕様	備考

 トップエア-工業株式会社

DATE  
2020.01.06

DESIGNED

DRAWN

TYPE

スリムトップ 固定式・SP-FD

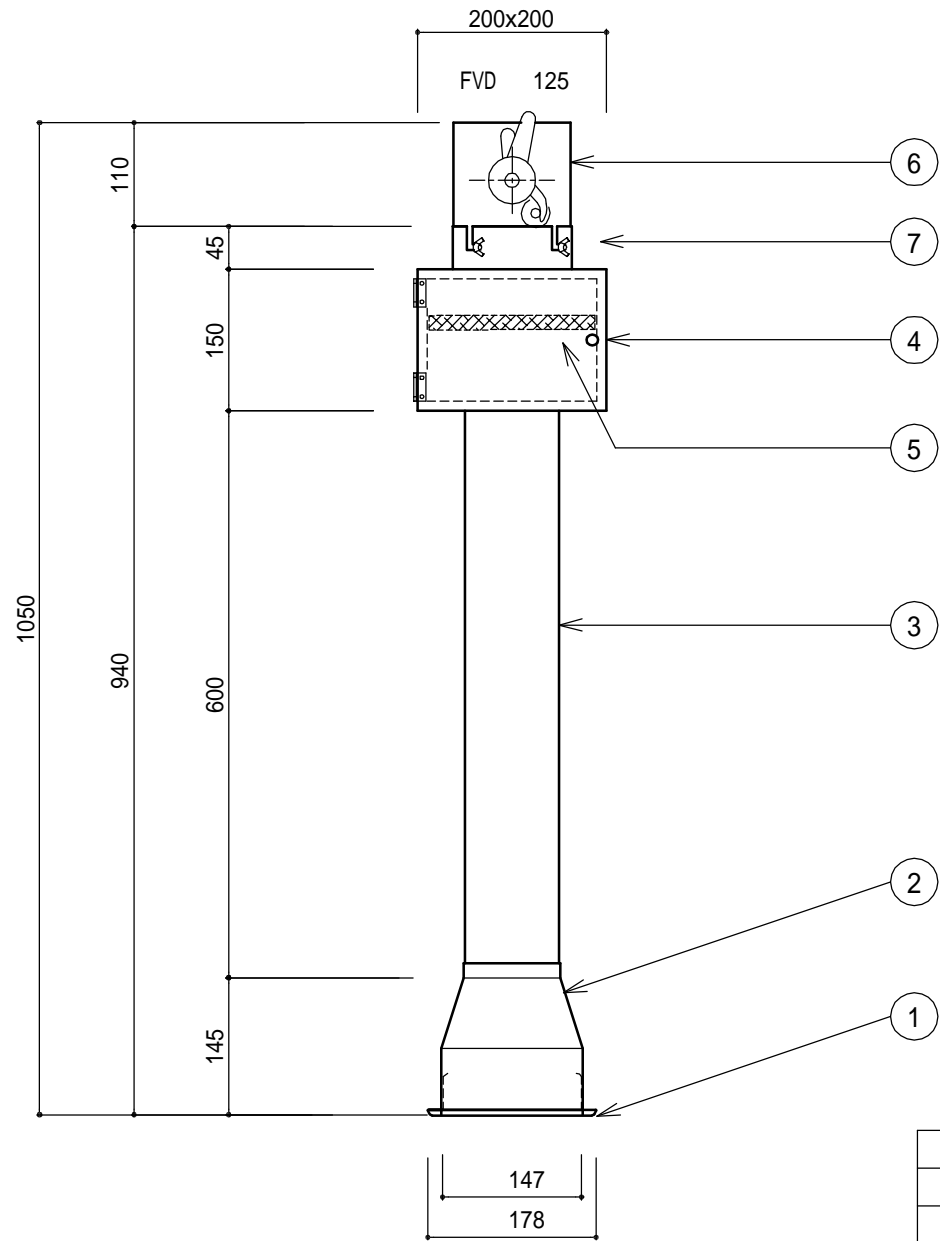

7	蝶ナット		4ヶ所
6	F V D ( 180 )	125	FVD-402
5	グリスフィルタ -	197 x 173 x 15t	鉄枠
4	フィルタ - チャンバ -	200 x 200 x 150	H L 仕上げ
3	ダクト 106	SUS304 1.0 t	
2	フ - ド 150		
1	吸込みグリル	150	SUS
No	名称	寸法・仕様	備考

トップエア-工業株式会社

DATE  
2020.01.06

DESIGNED

DRAWN

TYPE SUS

スリムトップ 固定式・SS-FD

		フィルター有効面積		239cm <sup>2</sup>	
面風速	m/s	2.5	3.0	3.5	4.0
風量	m <sup>3</sup> /h	215	258	300	344
グリス除去率		80%		(当社測定値)	

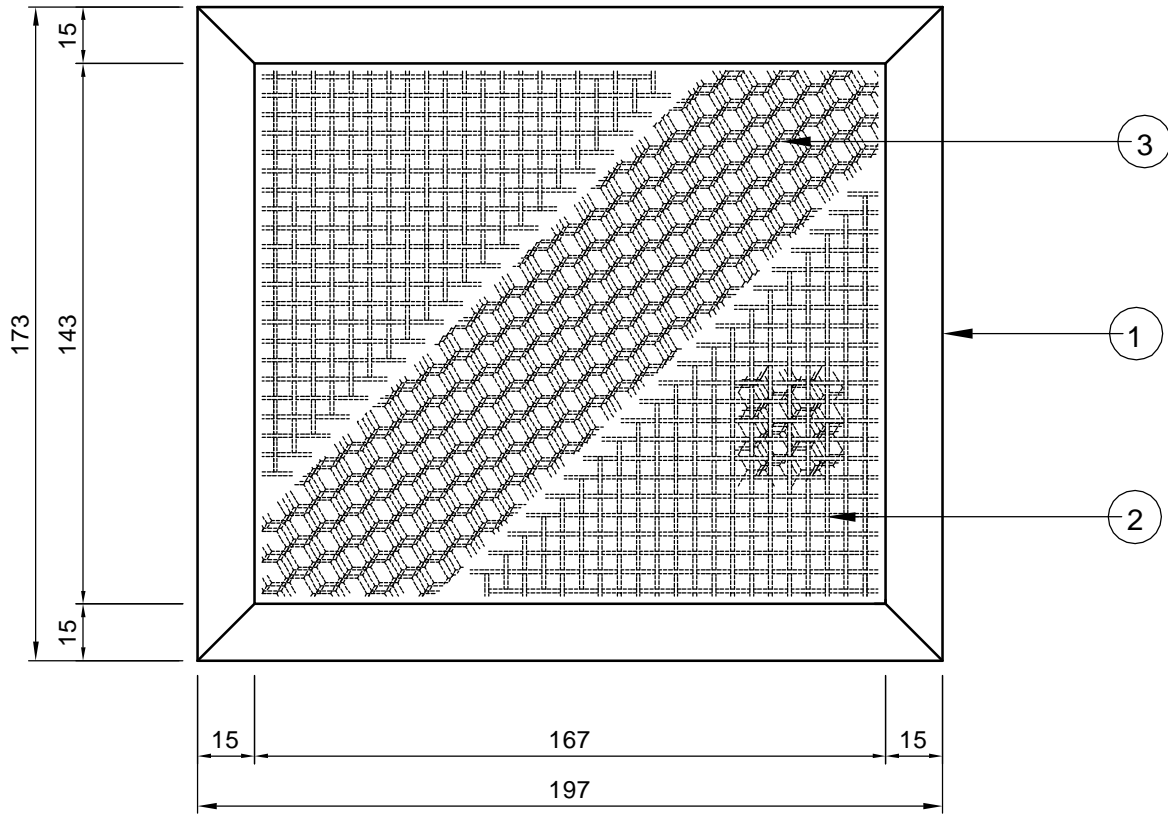
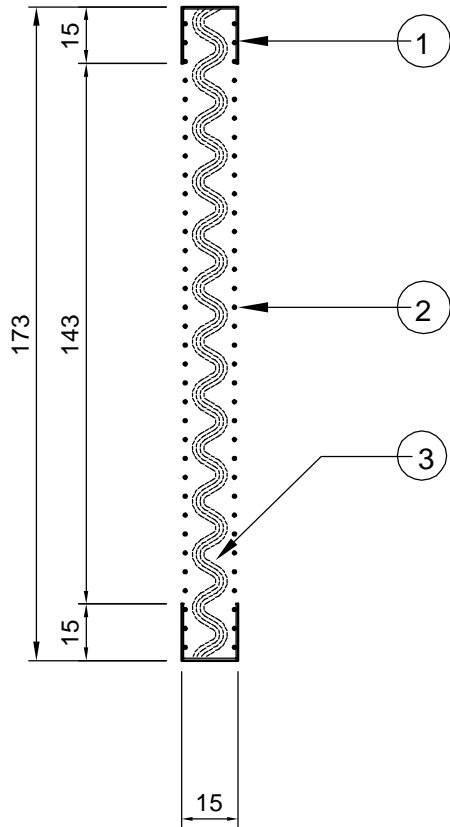

3	金網	スチルテミスター 4枚折	鉄線
2	金網	#20 5メッシュ	SUS304
1	フィルター枠	197×173×15	鋼板0.6mm
No	名称	寸法・仕様	備考

 トップエア-工業株式会社

DATE	DESIGNED	DRAWN	NAME
2020.01.06			Slim Top用 グリスフィルター

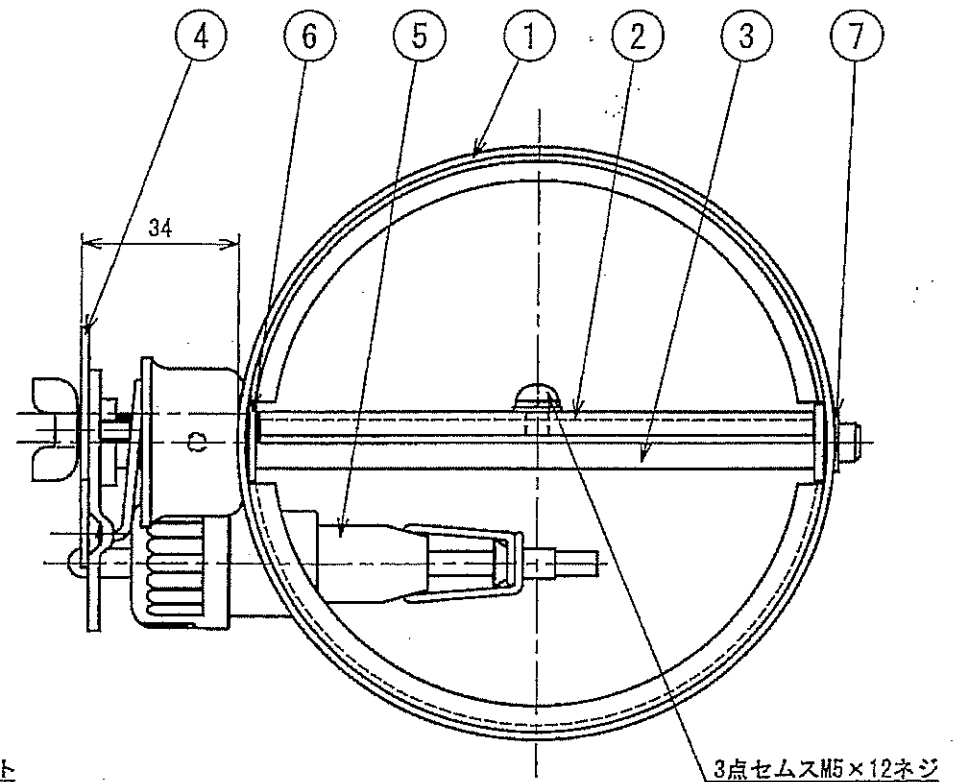
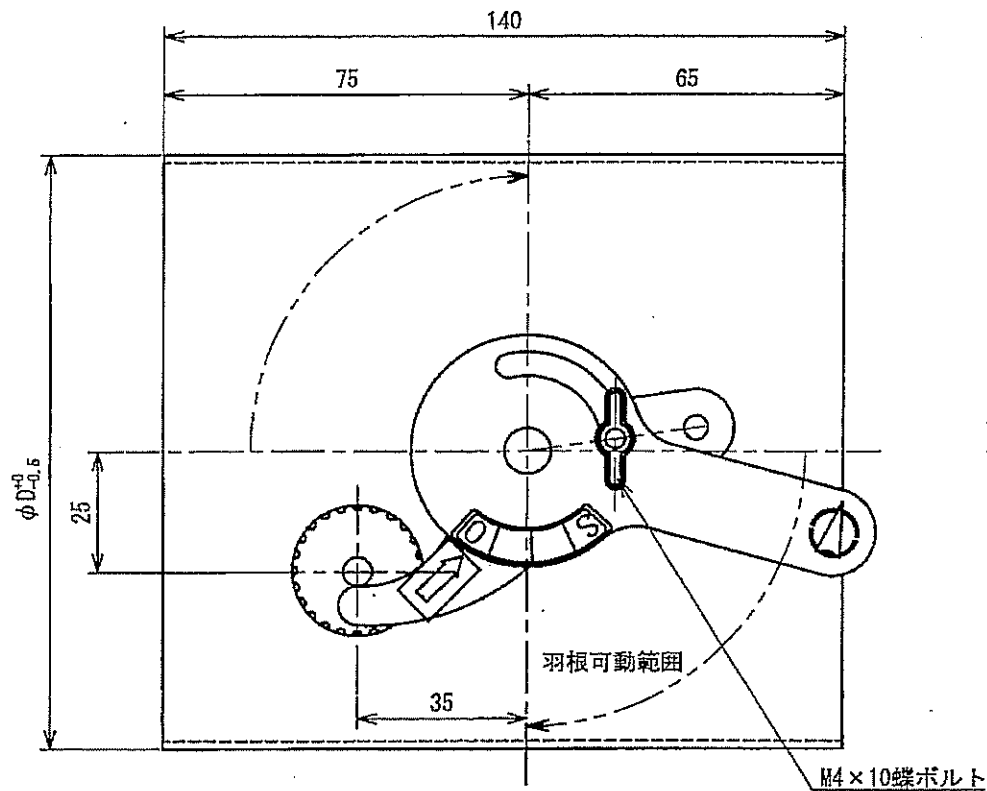

7	軸受けブッシュ	BSB-M φ16				
6	回転軸ブッシュ	BSB-M φ16				
5	温度ヒューズ	120°C (180°C)				
4	開閉装置	SPHC-OD 三価メッキ				
3	軸	SS400B-D φ9.6				
2	羽根	SGCC ±1.6	2	150	148	
1	ケーシング	SGCC ±1.6	1	125	123	
No.	品名	備考	No.	呼寸法	φD	台数

名称	丸型防火・風量調節ダンパー (亜鉛鉄板製)				
型式	FVD-402				
承認	検図	製図	尺度	図番	16-459011-D
条	池上	工藤	FREE	図法	三角法
				日附	2016.1.6
 株式会社 深川製作所					

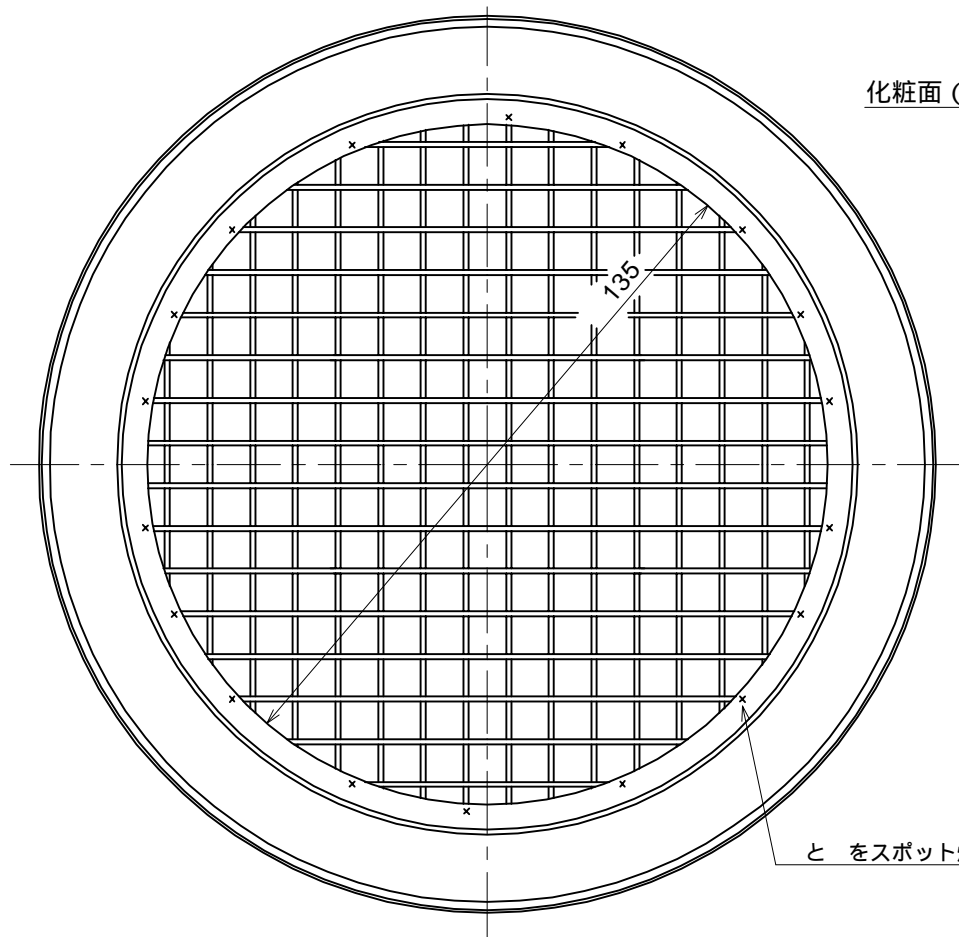

と をスポット溶接

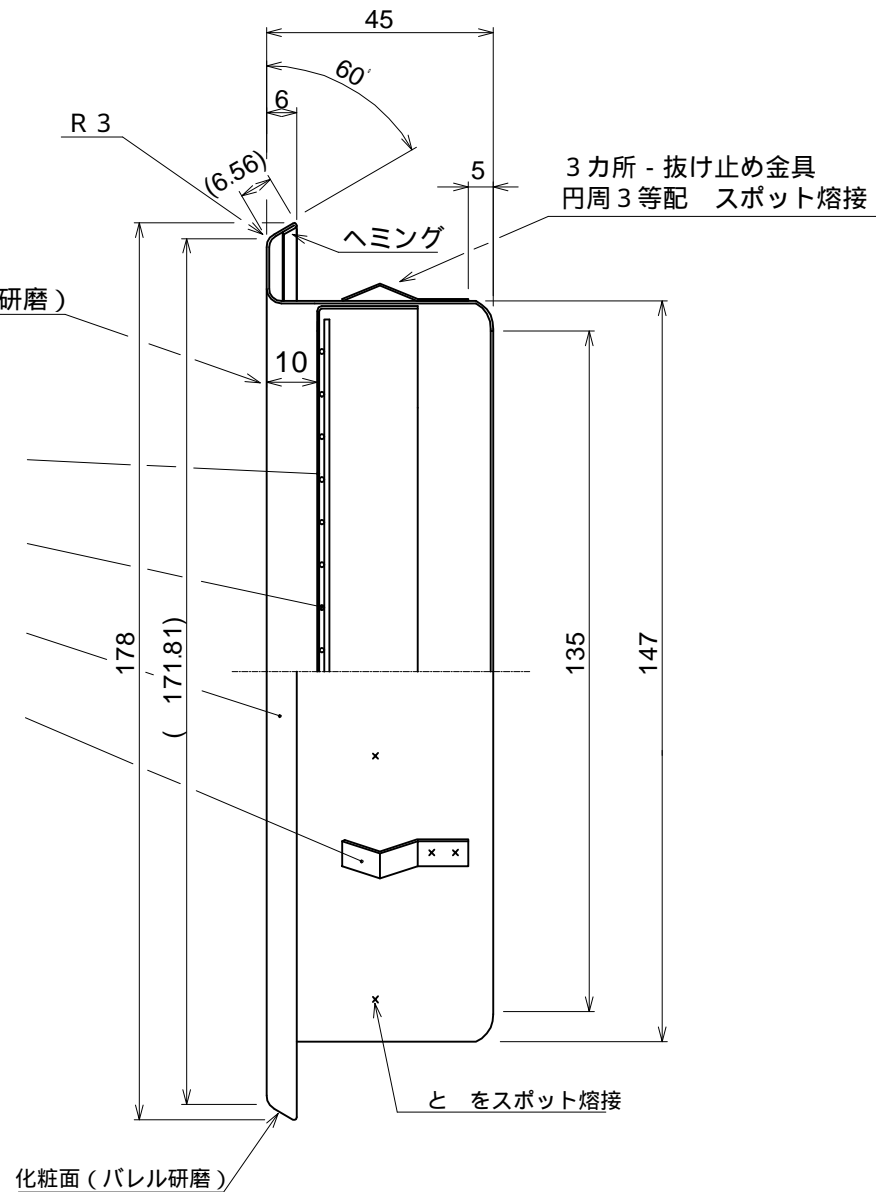

化粧面 (バレル研磨)

3カ所 - 抜け止め金具  
円周3等配 スポット溶接

ヘミング

化粧面 (バレル研磨)

と をスポット溶接

4	ネット キャップ	1	SUS304 NO4	—	t = 0.5	△												
3	ネット	1	SUS304	—	3# 1	溶接網	△											
2	本体	1	SUS304 2B	バレル研磨	t = 0.5													
1	抜け止め金具	3	SUS304 CSP	—	t = 0.4													
品番	名称	数量	材質	表面処理	備考	片番	訂正内容	日付	備考	作成年月日	2020.01.06							

型名	SG - 150N		設計		検図	
	外形図		整理NO	245 - 00		
材質	別記	個数		尺度		